

PT

INÍCIO

Recomendamos vivamente que siga estas instruções numeradas passo-a-passo para começar a funcionar rapidamente com a sua nova Câmara Digital.

Para descrições e procedimentos mais detalhados, por favor, consulte o «Manual Básico» impresso ou o «Manual de Referência» no CD-ROM, fornecido com a câmara.

1 CONTEÚDO DA EMBALAGEM

Junte a sua câmara digital com os acessórios ilustrados abaixo. Você vai necessitar de todos os acessórios para executar os procedimentos a seguir descritos.

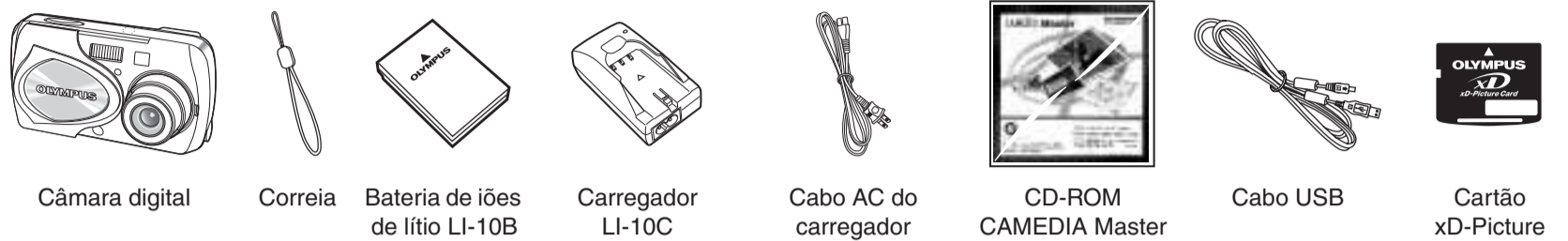

Na caixa da sua câmara digital também existe: Manual básico, Cabo A/V, Controle remoto RM-2, garantia, cartão de registo (não existente em algumas áreas).

2 PREPARAR A CÂMARA PARA USO

Antes de começar a funcionar com a sua câmara digital Olympus ...

a. Carregue a bateria

Esta câmara digital usa uma bateria Olympus de iões de lítio (LI-10B) que tem um carregador específico (LI-10C). Esta é a única bateria e carregador recomendados para o funcionamento com esta câmara. A bateria não pode ser carregada pela câmara.

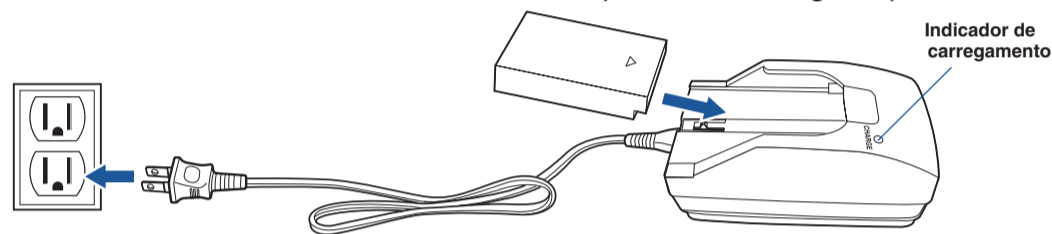

▶ **Nota:** Quando adquire a câmara a bateria de iões de lítio não está totalmente carregada. Ante de usar a câmara pela primeira vez, deve carregar a bateria totalmente.

- Coloque a bateria de iões de lítio no carregador como mostra a figura.
- Ligue o cabo AC do carregador a uma tomada de corrente eléctrica.
- O carregamento total da bateria demora cerca de 2 horas. O indicador de carregamento fica vermelho quando está a carregar a bateria e muda para verde quando a bateria está carregada.

b. Colocação da bateria na câmara

▶ **Nota:** Tem acesso ao compartimento da bateria e do cartão xD-Picture através das respectivas tampas de compartimento.

- Mova a tampa do compartimento da bateria no sentido da seta e levante a tampa como mostra a figura. (d direcção indicada pela marca na tampa)
- Introduza a bateria no compartimento.
- Feche a tampa do compartimento da bateria empurrando a bateria para dentro, e pressionando a tampa na marca , mova-a para a posição de fechar.
- ▶ **Nota:** Se a tampa do compartimento da bateria não fechar facilmente, não a force. Pressione-a firmemente sobre a marca e empurre-a para a posição de fechar.
- Para retirar a bateria, confirme que o ecrã e a luz à direita do visor óptico estão desligados. Volte a câmara ao contrário e deixe a bateria sair.

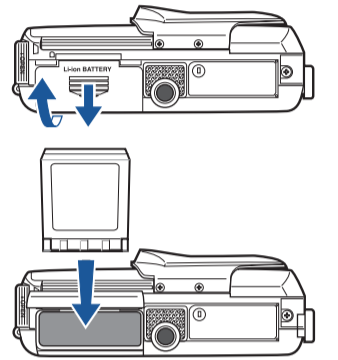

c. Colocação do cartão xD-Picture

O cartão xD-Picture é onde a câmara guarda as suas imagens e está disponível em várias capacidades de armazenamento (memória). As imagens tiradas pela câmara mantêm-se guardadas no cartão xD-Picture quando se desliga a câmara e/ou retira a bateria.

- Abra a tampa das conexões pela parte assinalada na figura.
- Abra a tampa do cartão puxando a saliência da tampa do cartão para si.
- Introduza o cartão xD-Picture na ranhura indicada na figura. Empurre o cartão totalmente para dentro. Quando totalmente introduzido, o cartão fica preso dentro da ranhura.
- Para o retirar, empurre-o para dentro para o libertar. Depois, deixe-o sair lentamente.
- Feche a tampa do cartão antes de fechar a tampa das conexões.
- Prima para fechar a tampa das conexões.

Pressione em para confirmar que a bateria e o cartão xD-Picture estão correctamente instalados. Deverá aparecer no ecrã a mensagem «NO PICTURE». Prima novamente em para desligar a câmara.

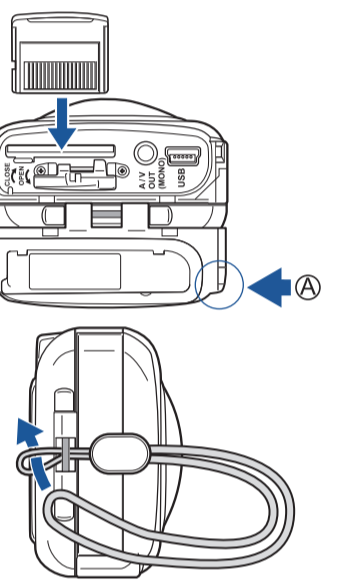

d. Colocação da correia (OPCIONAL)

Para facilidade no transporte da câmara, prenda uma correia como mostra a figura.

3 LIGAR A CÂMARA

Para ligar ou desligar a câmara é só abrir ou fechar a tampa da objectiva.

a. Ligar a câmara (MODO DE DISPARO)

- Abra a tampa da objectiva totalmente, até sentir um clique. A objectiva avança.
- Para desligar a câmara, feche a tampa da objectiva até sentir um primeiro clique. Aguarde até a objectiva recolher totalmente, e depois termine de fechar a tampa da objectiva.

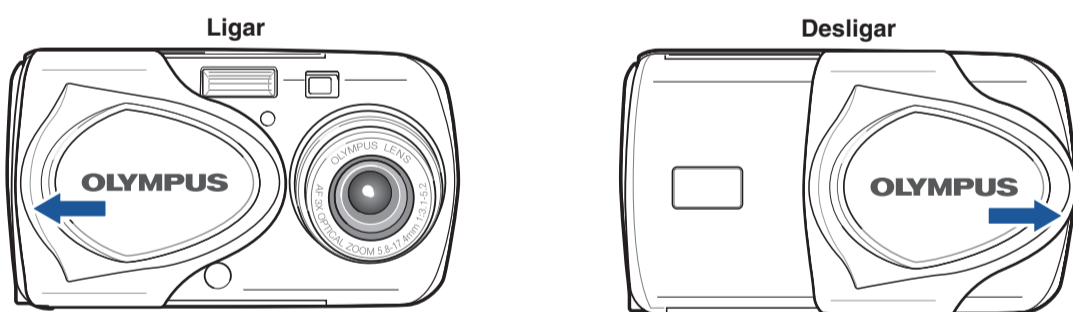

▶ **NOTA:** Para maximizar a carga da bateria, a câmara digital tem um modo económico que permite colocar a câmara em descanso, quando não é utilizada por aproximadamente três (3) minutos.

b. Programação da Data/Hora (OPCIONAL)

Ao utilizar a câmara pela primeira vez acerte a data/hora. Esta função afecta o modo como é atribuído o nome ao ficheiro de imagem, e adiciona a informação sobre a data/hora a cada imagem.

- Com a tampa da objectiva fechada, prima uma vez em . O ecrã liga e aparece mensagem «NO PICTURE».
- (A data/hora também podem ser programadas a partir do modo de disparo).
- Prima para abrir o menu principal.
- Prima para seleccionar o MODE MENU.
- Prima para seleccionar o quadro SETUP, e depois prima .
- Prima para seleccionar , e depois prima .
- Use os botões para seleccionar o formato da data.
- Acerte a data e a hora nos campos apropriados, usando para seleccionar o campo e para definir o valor correcto. Repita este ponto até acertar todos os campos da data/hora.

▶ **Nota:** A hora utiliza o formato 24-horas.

• Prima para memorizar a informação data/hora.

c. Diagrama e Controlos da Câmara

Agora demore algum tempo a familiarizar-se com a câmara e os seus controlos, consultando as figuras.

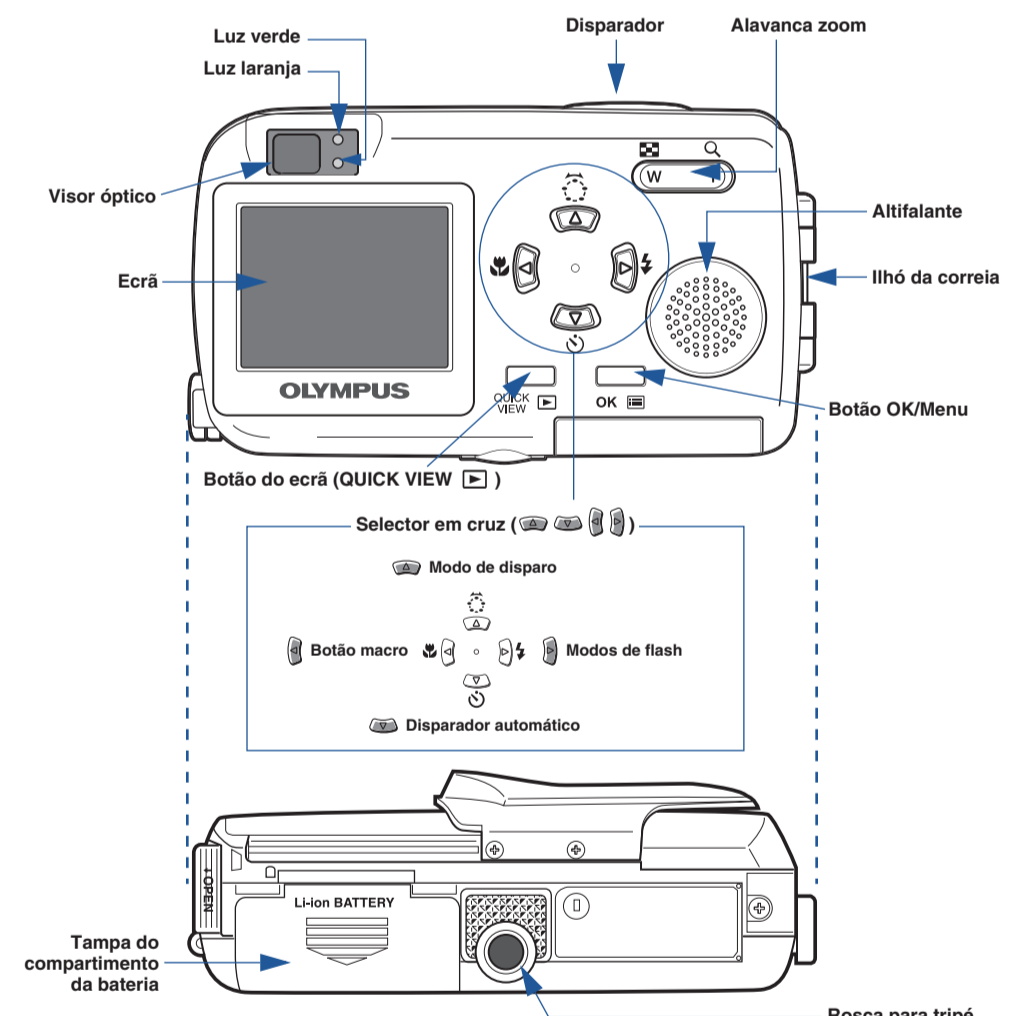
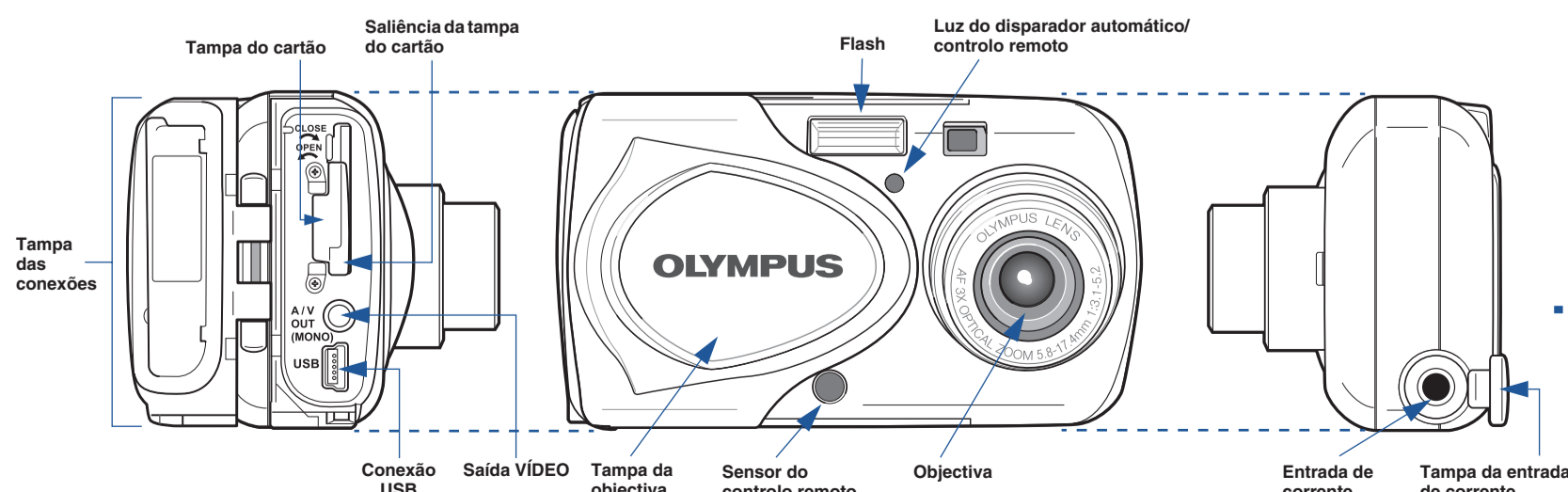

Definições da Câmara mostradas no Ecrã - Modo de Disparo



Definições da Câmara mostradas no Ecrã - Modo de Visualização

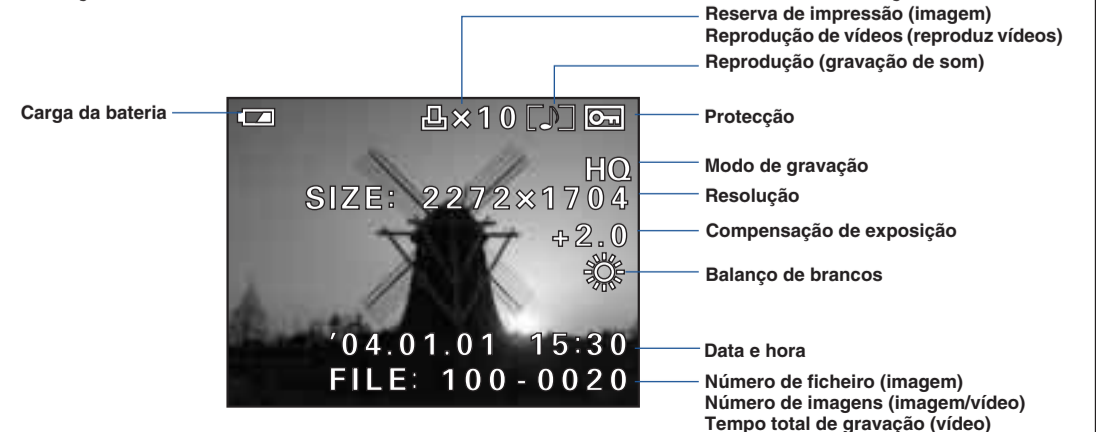

▶ **Nota:** Dependendo das definições da câmara, nem todas as indicações aparecem.

4 FOTOGRAFAR

Existem duas formas de enquadrar as imagens: usando o ecrã ou o visor óptico. Dependendo da situação a fotografar, cada um dos meios tem vantagens. Para mais informações, por favor consulte o Manual Básico impresso.

a. Fotografar Utilizando o Ecrã

- Abra a tampa da objectiva totalmente.
- Enquadre a imagem olhando para o ecrã.

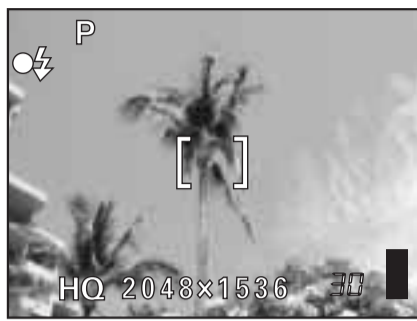

Aparecem no ecrã as principais indicações sobre as definições da câmara, tais como, modos de flash e de gravação, carga da bateria e número de imagens disponíveis.

- Prima o disparador até meio. A luz verde fica acesa quando a focagem e a exposição ficam registadas.
- Acabe de premir o disparador (totalmente) para tirar a fotografia. Um curto sinal sonoro confirmar que a fotografia foi tirada.

b. Fotografar Utilizando o Visor Óptico

- Abra a tampa da objectiva totalmente.
- Enquadre a imagem usando a marca AF do visor.
- Prima o disparador até meio.

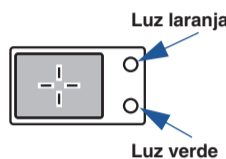

A câmara digital confirma que a focagem e a exposição estão correctamente registadas quando a luz verde do visor fica acesa.

- Acabe de premir o disparador (totalmente) para tirar a fotografia. Um curto sinal sonoro confirmar que a fotografia foi tirada.

c. Zoom

A câmara digital tem uma objectiva zoom (zoom óptico), o que permite a aproximação do assunto até si ou captar amplas paisagens ou grupos de pessoas em grande angular.

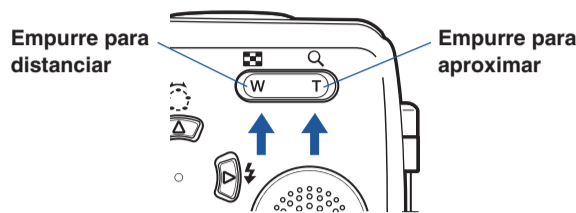

- Empurre o botão zoom W para distanciar o assunto e captar tudo na imagem.
- Empurre o botão zoom T para telefotografia e ficar mais próximo do assunto.

d. Modos de Flash

A câmara tem vários modos de disparo do flash disponíveis. Note que nem sempre estão disponíveis todos os modos de flash, dependendo do modo de disparo seleccionado.

| Símbolo | Modo de Flash | Descrição |
|-------------|-------------------------------|---|
| Sem símbolo | Auto | A câmara decide automaticamente se é necessário ou não utilizar o flash. |
| 👁 | Redução de Olhos de Vermelhos | Reduz significativamente o fenómeno de olhos-vermelhos graças à emissão de uma série de pré-flashes antes do flash principal. Este modo tem um funcionamento tipo strobe. |
| ⚡ | Activado (Fill-in) | O flash dispara sempre. |
| 🔌 | Desligado (Off) | Desliga o flash para situações em que é proibido ou não é desejado utilizá-lo. O flash nunca dispara. |

Ao pressionar o botão disparador até meio, o flash fica pronto a disparar quando o indicador ⚡ no ecrã ou a luz laranja junto do visor acende. Se a luz laranja ficar a piscar, o flash ainda está a carregar.

e. Número de Imagens Disponíveis

A sua câmara digital pode utilizar cartões xD-Picture com capacidade de 16 MB até 512 MB. O número de imagens que pode armazenar no cartão depende da qualidade de imagem seleccionada. O modo de qualidade que vêm pré-programado é o HQ. Este modo permite-lhe captar imagens de alta qualidade com ficheiros de tamanho médio. O modo HQ está adequado para a maioria das situações.

Para toda a informação sobre modos de gravação e capacidade de imagens armazenadas para as várias resoluções e capacidade do cartão xD-Picture, por favor consulte o «Manual de Referência».

NOTA : Para ficar a saber quantas imagens tem disponíveis no cartão, ligue o ecrã e veja o número indicado no canto inferior direito. Lembre-se que pode apagar imagens do cartão que não deseja guardar, para assim criar mais espaço e ter mais imagens disponíveis. (Ver Ponto 5.)

5 VER E APAGAR IMAGENS

Com uma câmara digital você pode ver facilmente as suas imagens e apagar aquelas que não deseja guardar.

a. Visualização das imagens

Pode aceder ao modo de visualização quando a câmara está desligada, com a tampa da objectiva fechada, premindo o botão uma vez.

É exibida no ecrã a última imagem obtida. Utilize os botões para visualizar as imagens no ecrã.

Quando terminar de ver as imagens:

- Prima o botão para desligar o ecrã quando a câmara está ligada.

OU

- Prima o disparador até meio, ou o botão para voltar ao modo de disparo.

b. Apagamento de Imagens

O fascínio da fotografia digital é a possibilidade que você tem de manter guardadas as imagens que deseja, apagar as que não lhe interessam, e voltar a utilizar a memória do cartão para novas imagens.

Apagar Uma Imagem: Apaga apenas a imagem visível ou seleccionada no ecrã.



Depois de apagadas, as imagens não podem ser recuperadas.

- Com a tampa da objectiva fechada, prima e use o selector em cruz para ver no ecrã a imagem que deseja apagar.
- Prima .
- Prima para seleccionar .
- Prima para seleccionar YES, e depois prima .

NOTA : As imagens também podem ser apagadas pela função «QUICK VIEW», descrita no ponto 5a. Assim, uma imagem que acabou de ser tirada pode ser rapidamente apagada.

Apagar Todas as Imagens: Apaga todas as imagens guardadas no cartão xD-Picture, excepto as imagens protegidas.



Depois de apagas, as imagens não podem ser recuperadas.

- Com a tampa da objectiva fechada, prima .
- Prima e prima para seleccionar MODE MENU.
- Prima para seleccionar o quadro CARD e depois prima duas vezes em para entrar no ecrã CARD SETUP.
- A opção ALL ERASE fica activa. Prima .
- Por segurança, a câmara digital pede para confirmar o apagamento de todas as imagens não protegidas, seleccionando YES ou NO. Seleccionando YES e prima .

6 CONEXÃO DA CÂMARA AO COMPUTADOR

NOTA : A Olympus recomenda a utilização do Adaptador de corrente AC opcional para garantir uma alimentação de energia estável durante a transferência das imagens para o computador.



Certifique-se que a câmara se encontra desligada antes de a conectar ao computador.



Os utilizadores do Windows 98 necessitam de fazer a instalação do software «USB Driver For Windows 98» antes de conectar esta câmara digital ao computador. Para toda a informação, consulte o Manual de Referência.

A Olympus simplificou a ligação desta câmara digital ao computador.

- Desligue a câmara.
- Introduza o cabo USB (fornecido) na conexão USB da sua câmara e do computador, como mostra a figura à direita.
- A câmara liga-se automaticamente e a luz verde perto do visor óptico acende-se.
- Prima para seleccionar PC e depois prima no quadro USB. A câmara entra em comunicação com o computador.

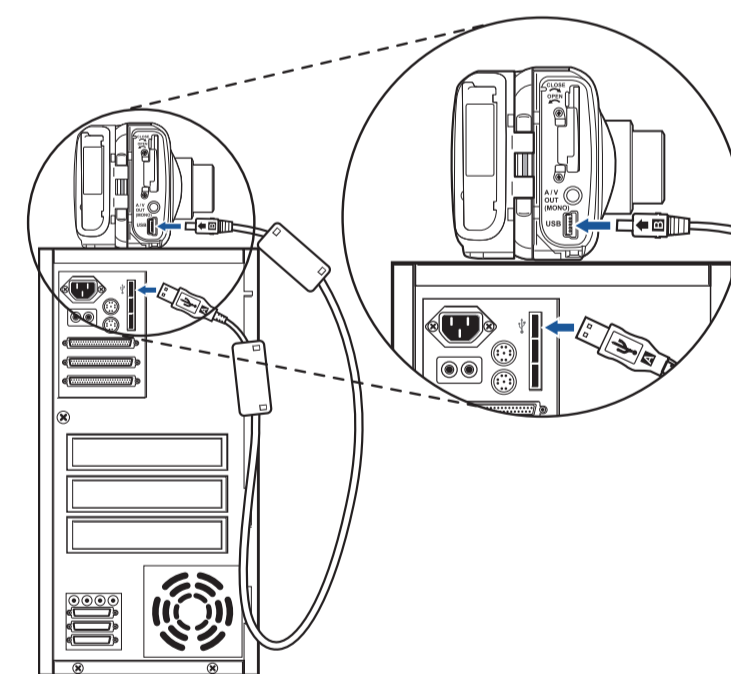
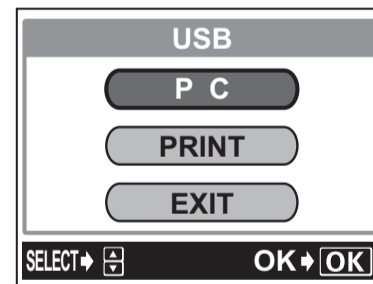

7 INSTALAÇÃO DO SOFTWARE DA CÂMARA

Neste momento você já domina o funcionamento básico da sua nova câmara digital Olympus! Agora está à vontade para começar a explorar as possibilidades da fotografia digital no seu computador. Procedimentos de edição fotográfica, impressão e muito mais, estão apenas a uns passos de distância!

Informação sobre o CD-ROM «Olympus CAMEDIA Master».

A sua Câmara Digital Olympus é fornecida com software e documentação adequada. O CD inclui:

- CAMEDIA Master:** Para transferir as imagens da câmara, visualizar, organizar, retocar e imprimir, tanto as fotografias como os vídeos..
- USB Driver for Windows 98:** Se está a trabalhar no sistema operativo Microsoft Windows 98, é necessário instalar este utilitário para que a sua câmara comunique com o computador.
- Olympus Digital Camera Reference Manual:** O guia de referência completo em formato digital (formato PDF).

Agora está apto(a) a instalar o software no computador.

- Abra a embalagem do CD-ROM CAMEDIA MASTER e localize o guia de Instalação do software, no idioma que deseja utilizar.
- Siga as instruções passo-a-passo para proceder à instalação do software, e desfrute das novas possibilidades de processamento da fotografia digital!



Características Adicionais da Câmara

A câmara digital disponibiliza diversas características avançadas que lhe permitem expandir a sua criatividade. Veja a seguir uma pequena amostra das mesmas. Consulte o Manual de Referência para mais detalhes sobre estas características e muito mais!

- 10 Modos de Disparo em Programa Cena:** Esta câmara permite-lhe escolher entre 10 modos através de um selector virtual.
- Disparo Sequencial:** Permite fazer uma rápida sequência de fotografias.
- Edição fotográfica:** Edite as imagens, gravando-as num novo ficheiro.
- Modo Macro:** Para fazer grandes planos a partir de 0,2m (0,7ft), seleccione o Modo Macro.
- Gravação de Vídeos:** Sim, esta câmara Digital grava vídeos com som!
- Imagens 2-Em-1:** Combina duas imagens consecutivas e guarda-as como uma única imagem.
- Visualização Aproximada:** Amplia a imagem no ecrã para verificar os seus detalhes.
- Visualização Índice:** Mostra várias imagens em simultâneo no ecrã.
- Protecção de Imagens:** Protege as imagens contra o apagamento accidental.
- Visualização de Vídeos:** Para ver as imagens e os vídeos num ecrã de TV.
- Imagem Panorama:** Utilizando a função panorama da câmara e o software Olympus Camedia Master é possível juntar várias imagens numa só imagem panorama.
- Impressão directa:** Ligue directamente a câmara à sua impressora com compatibilidade PictBridge através do cabo USB para imprimir facilmente as suas imagens favoritas.

DICA : Lembre-se de preencher e devolver o Cartão de Registo (não é fornecido em todas as regiões) e guarde toda a documentação da câmara sempre à mão.

Technical Support (USA)
1-888-553-4448 (Toll-free)
8:00 AM - 10:00 PM ET
Monday - Friday

European Technical Customer Support
00800-67 10 83 00 (Toll-free)
+ 49 180 5 - 67 10 83 or +49 40 - 237 73 899
(Charged)
9:00 AM - 6:00 PM MET
Monday - Friday